

# ALLFETT®

CENTRAL LUBRICATION SYSTEMS & EQUIPMENT



**ALL-6** Değişebilir kartuşlu  
**ELEKTRİKLİ GRES POMPALARI**

## TANITMA VE KULLANMA KILAVUZU

VERSİYON 2.1

## GİRİŞ

Tüm makineler, ekipmanlar ve araçlar yıpratıcı çalışma koşulları altında uzun süre çalıştıkları için, hareketli parçaları üzerinde meydana gelen aşınma en üst seviyeye çıkar. Makinalar çoğu durumda sürekli olarak kötü hava koşulları, toz, kir, tuz, kimyasal madde ve ağır yüklere maruz kalır. Sonuç olarak beklenmeyen arızalar meydana gelir ve buna bağlı olarak verimlilik kayıpları yaşanır.

Otomatik merkezi yağlama sistemi kullanmak karlılığınızı arttıracaktır. ALLFETT otomatik yağlama sistemleri, bir pompa, elektronik kontrol ünitesi, dağıtıcılar, yağlama hatları ve bağlantı elemanlarını biraraya getirerek oluşturduğu sistem ile yağlama için harcanan iş yükünün tamamını devralır. ALLFETT otomatik yağlama sistemleri ile yağlama işlemi, makinenin çalışır durumda olduğu " verimli çalışma zamanı " dahilinde gerçekleştirilerek kazancınıza katkı sağlar.

Yağlama işlemi makine ve araçlar için önemlidir. Ancak, doğru yağlama yapabilmek hareketli parçaları aşınmaya karşı daha uzun süre koruyabilmektedir. Ekipmanın ihtiyacı kadar ayarlanmış yağın, az miktardaki dozlar halinde belirli zaman aralıklarında ve aracın çalışır durumda olduğu zaman süresince hareketli parçalara iletmek, yağın çok daha uzun süre koruyucu olarak yerinde kalmasını ve görev yapmasını sağlayacaktır. Bu sayede birbirine sürtünen tüm parçaların verimli çalışma ömürleri çok daha uzun olacaktır.

## ÜRETİCİ HAKKINDA

ALLFETT, 25 yıldır profesyonel deneyime sahip olduğu Otomatik Merkezi Yağlama konusunda, makinalarınız ve araçlarınızda karşılaşılabileceğiniz her türlü yağlama sorununa çözüm getirecek sistemler geliştirmektedir.

ALLFETT, Türk Akışkan Gücü Derneği'ne üye olan bir Araştırma ve Geliştirme şirketi olarak, yerel ve uluslararası anlamda sayısız uygulamaya çözüm üretebilmektedir. Kendini sürekli geliştiren ve teknolojik yeniliklere sahip olan bir kuruluş olarak, müşterilerimizin sorunlarını ayrı, ayrı değerlendirip, ihtiyaçları doğrultusunda standart ve isteğe özel en doğru çözümü sunmakla birlikte tasarruf ve üretkenliğin sağlanmasına önemli ölçüde yardımcı olmaktayız.

Müşterilerimizin iyi kalitemizden kaynaklanan memnuniyetinin bir sonucu olarak büyümeye devam etmekte, bu alandaki yerel ve uluslararası pazarda en başarılı firmalar arasında yer almaktayız. Eminiz ki, evrensel çerçevede büyümeye ve gelişmeye devam ederek sizlere en doğru çözümleri sunacağız.

## UYARILAR

Kılavuz içerisinde aşağıda gösterilen işaretler ile birlikte yazılmış yazılar bulunmaktadır. Bu yazılar uyarıları ve daha fazla dikkat edilmesi gereken noktaları belirtir.



**GEREKLİLİK**



**DİKKAT / UYARI**



**ELEKTRİK**



**YASAKLAMA**

## İÇİNDEKİLER

GİRİŞ VE ÜRETİCİ HAKKINDA _____	Sayfa <b>1</b>
İÇİNDEKİLER _____	Sayfa <b>2</b>
ÜRÜN TANIMI VE GENEL ÖZELLİKLERİ _____	Sayfa <b>3</b>
ÜRÜN ÖLÇÜ BİLGİLERİ _____	Sayfa <b>4</b>
ÜRÜN BİLEŞENLERİ İLE İLGİLİ AÇIKLAMALAR _____	Sayfa <b>5</b>
FONKSİYON İLE İLGİLİ AÇIKLAMALAR _____	Sayfa <b>6</b>
YAĞLAR İLE İLGİLİ AÇIKLAMALAR _____	Sayfa <b>7 - 8</b>
KARTUŞ DEĞİŞTİRME TALİMATI _____	Sayfa <b>9</b>
ELEKTRİK BAĞLANTI ŞEMALARI _____	Sayfa <b>10</b>
KULLANIMDA UYULMASI GEREKEN KURALLAR VE GARANTİ KAPSAMI _____	Sayfa <b>11 - 12</b>
POMPA BAKIM TALİMATI _____	Sayfa <b>13</b>
ÜRÜN SİPARİŞ BİLGİLERİ _____	Sayfa <b>14</b>
TAŞIMA VE NAKLİYE _____	Sayfa <b>15</b>
GARANTİ _____	Sayfa <b>16</b>
GARANTİ ŞARTLARI _____	Sayfa <b>17</b>

## ÜRÜN TANIM BİLGİLERİ

ALL- 6 serisi pompalar, özellikle düşük miktarda yağ kullanımı olan küçük ölçekli makine ve ekipmanlar üzerinde kullanılmak için tasarlanmış pistonlu tip elektrikli gres pompalardır.

Kolay dolum için geliştirilmiş olan gres kartuşlarını yağ haznesi olarak kullanmaktadır. Gres kartuşları 350gr ve 675gr. olmak üzere 2 farklı kapasiteye sahiptir. Kartuşların değiştirilebilir olmaları sayesinde dolum işlemi büyük ölçüde kolaylaşmakta ve pompanın kompakt yapısı sayesinde her tip ekipmana kolayca monte edilebilmektedir.

Pompanın elektrik bağlantılarının kolaylıkla yapılabilmesi için elektrik soketi ile donatılmıştır. 12 ve 24 V DC elektrik motoru çeşitlerine sahip ALL-6 pompalar 4,5cm<sup>3</sup> miktarında deplasmana sahiptir.

ALL- 6 DC pompaları ve bağlı olduğu otomatik merkezi yağlama sistemleri elektronik olarak kontrol ve takip edilebilir. Opsiyonel olarak sunulan harici kontrol sistemi sayesinde arıza ve ikazlar takip edilebilmektedir.

## GENEL ÖZELLİKLER

<b>Motor tipi</b>	: 12 - 24 V DC
<b>Çalışma basıncı</b>	: 150 bar.
<b>Maksimum basınç</b>	: 220 bar.
<b>Motor koruma sınıfı</b>	: IP 54
<b>Çıkış deplasmanı</b>	: 4,5 cm <sup>3</sup> / dakika
<b>Gres sınıfı</b>	: NLGI 00 (-30°C) - (-10°C) NLGI 0 (-10°C) - (0°C) NLGI 1 (0°C) - (10°C) NLGI 2 (10°C) - (30°C)
<b>Çalışma sıcaklığı</b>	: -25°C +80°C
<b>Kartuş kapasiteleri</b>	: 350 gram - 675 gram
<b>Çıkış bağlantı rakoru</b>	: M10x1 - Ø6mm



**ALL- 6 DC pompaları yağlama maçlı üretilmiştir. 2 saat üzerinde sürekli olarak çalıştırılmaları sakıncalıdır.**

## GENEL ÖLÇÜ BİLGİLERİ

Aşağıda teknik resimler ALL - 6 elektrikli gres pompasını temsil etmektedir. Teknik resim ölçü birimi milimetredir.

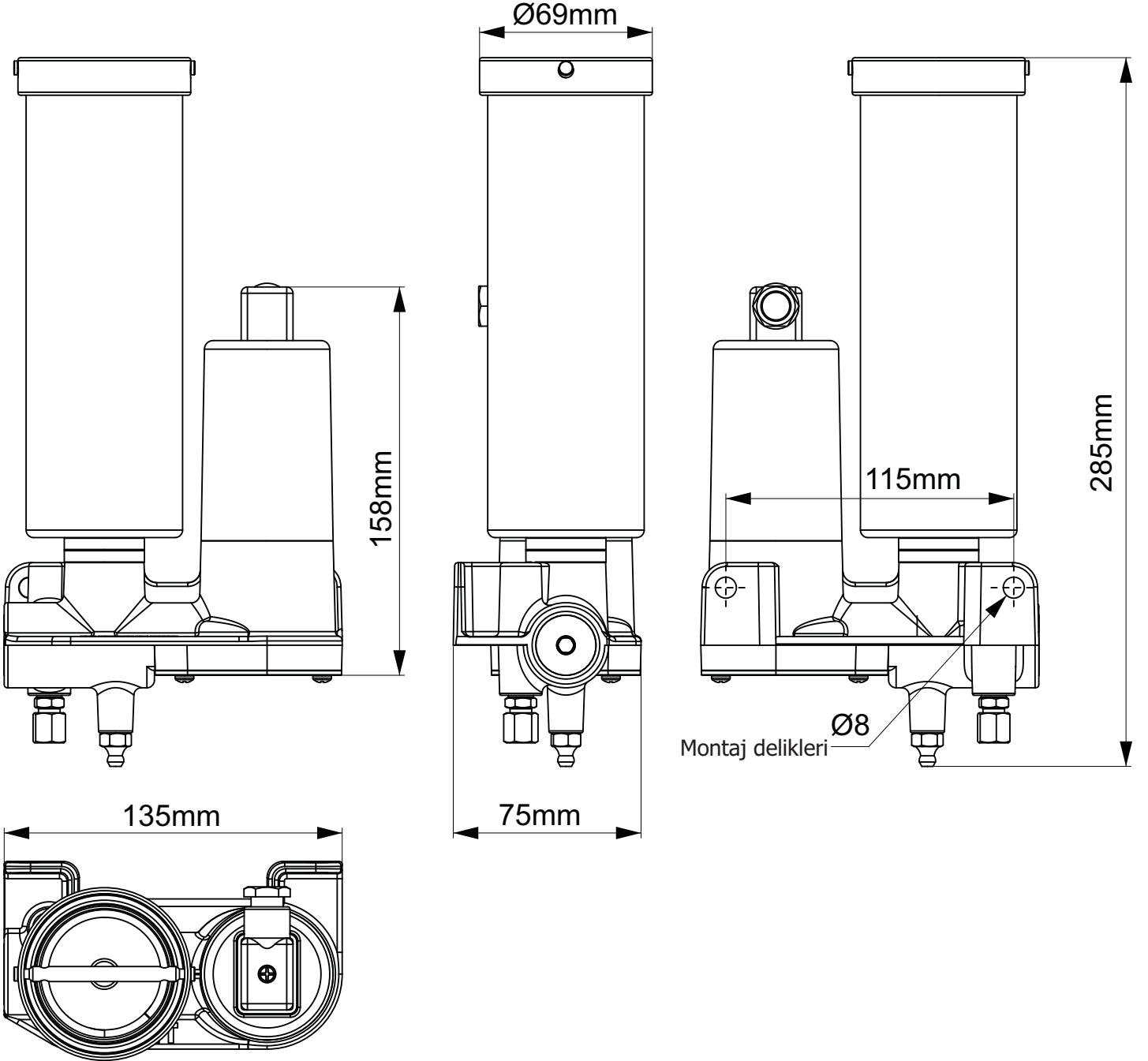

## ÜRÜN BİLEŞENLERİ

Aşağıda gösterilmekte olan şema ALL- 6 pompayı temsil etmektedir. Standart ve opsiyonel olarak sunulan ekipmanlar şema üzerinde belirtilmiştir.

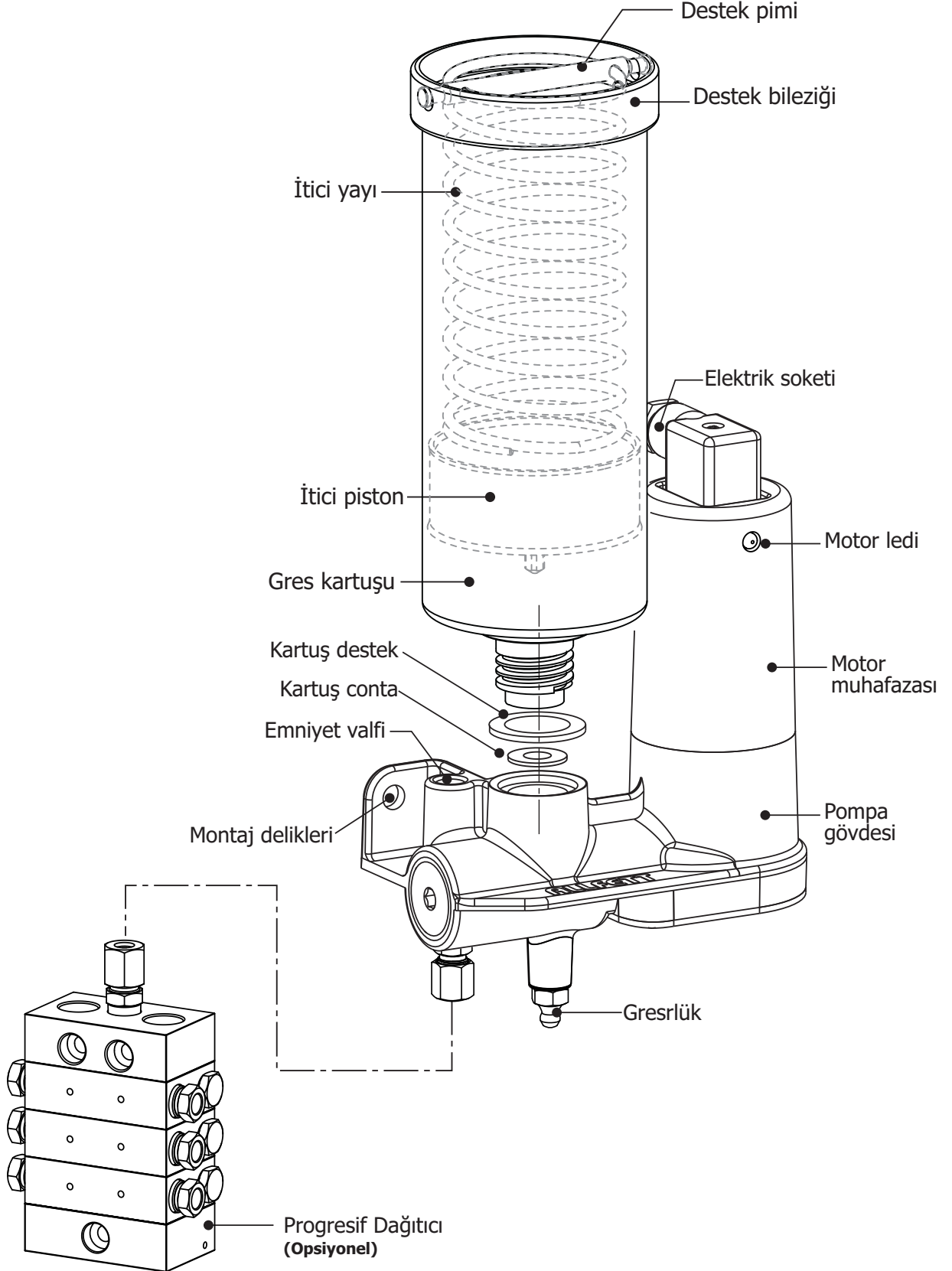

## FONKSİYON İLE İLGİLİ AÇIKLAMALAR

ALL-6 gres pompalarına "DC" voltajda elektrik enerjisinin verilmesi ile birlikte ;

Elektrik motoru çalışmaya başlayacak ve pompa gövdesi içerisinde bulunan eksantriğin dönüş hareketi, yay geri itişli pompa elemanı pistonuna hareket verecektir. Bu hareket ile kartuş içerisinde bulunan yağ pompa elemanı emiş deliklerinden emilerek piston baskısı ile yüksek basınç kazanır ve pompa çıkışına gönderilir. Pompa çalışma basıncı emniyet valfi üzerinden ayarlanabilir.

Pompa elemanından çıkan yağ ;

Deplasman hacmi istendiğinde sadece 1 adet yağlama noktasına bağlanabilir. Ayrıca bu deplasman hacmi bir progresif dağıtıcı valfe bağlanarak, daha fazla sayıda yağlama noktasına bölünebilmektedir.

Opsiyonel kontrol ünitesi ;

ALL-6 gres pompaları ve bağlı oldukları otomatik merkezi yağlama sistemleri, harici olarak sunulan elektronik kontrol kartları ile izlenebilir ve kumanda edilebilir. Sisteme komponentleri üzerine entegre edilebilen dijital sensörler ile kontrol kartı bağlantıları.

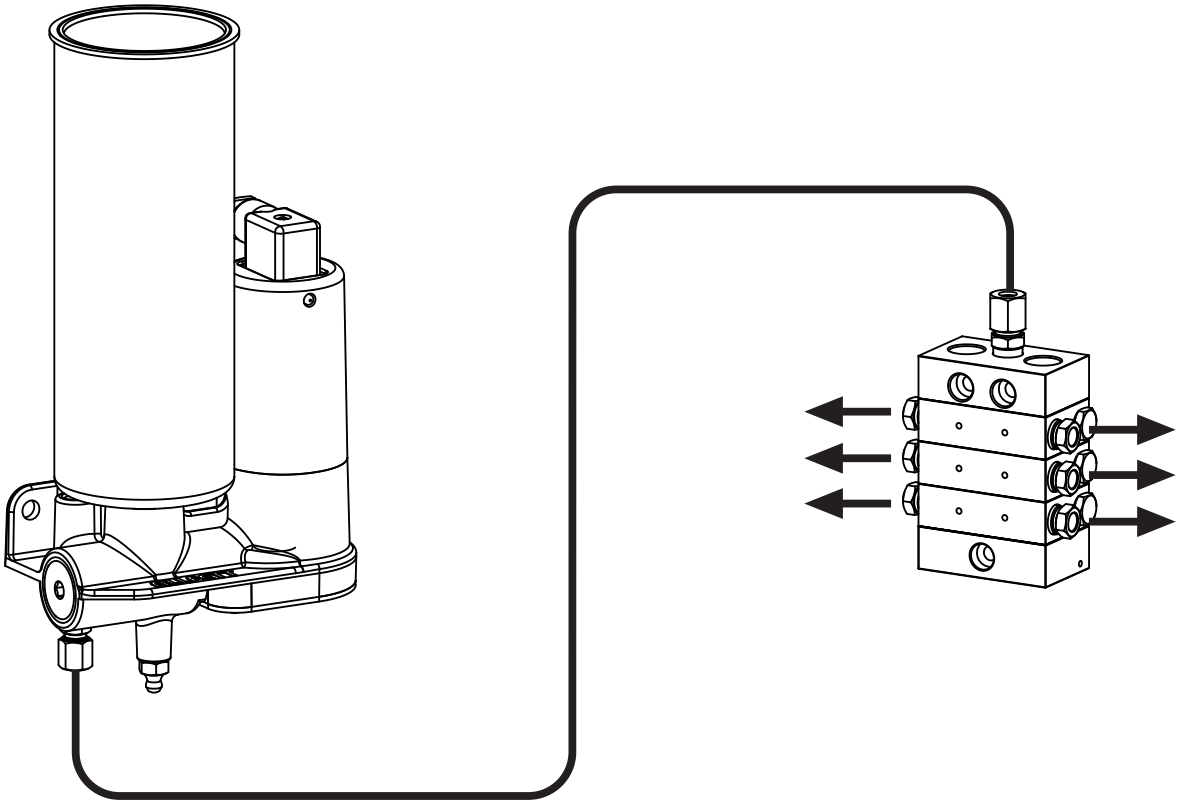

**ALL-6 tipi elektrikli gres pompaları ile birlikte opsiyonel olarak sunulan progresif dağıtıcılar kullanılabilir.**



**Ürünler üzerinde yetkisiz kişilerin değişiklik yapması sakıncalıdır. Orjinal ALLFETT ekipmanları dışında ekipmanların kullanılması uygun değildir. Bu sebeple meydana gelen hasarlar ve arızalar garanti dışı kalır.**

## YAĞLAR İLE İLGİLİ AÇIKLAMALAR

Otomatik merkezi yağlama sistemlerinin bir diğer önemli özelliği, yağın gerektiği miktarda yerine iletilmesini sağlayarak, çevrenin yağ sebebi ile kirletilmesini önlemektir. Gerektiği miktarda yağ kullanarak makinenizi korumanın yanında çevrenizi korumaya da katkıda bulunmaktasınız.

ALLFETT elektrikli gres Pompaları ile birlikte kullanılabilen yağ sınıfları aşağıda açıklanmaktadır. Yağların akış karakteristiğine bağlı olarak viskozite sınıfları, hava koşullarına ve çevre sıcaklıklarına uygun olarak değiştirilmelidir. Pompa içerisinde kullanılacak yağ, yağlanması gereken ekipman ile uygun özelliklerde olmalıdır.



**Pompa haznesinde bulunan yağ miktarı minimum seviyenin altına düştüğünde, pompa mutlaka gresörlükten doldurulmalıdır. Üstten dolum yapmayın.**



**Pompa haznesine yağ dolumu için mutlaka gresörlük kullanılmalıdır. Ancak hazne içerisinde bulunan yağ miktarı minimum seviyenin üzerinde ise, üstten dolum yapılabilir. Üstten dolum için pompanın uygun özelliklerde hazneye ve dolum kapağına sahip olması gerekmektedir. Standart pompalara üstten dolum yapılmaz.**

### Pompa ile kullanılacak yağ tipi - GRES

ALL-6 serisi pompalar gres yağı kullanımı için üretilmiştir. Pompa ile birlikte kullanılabilen NLGI gres sınıfları aşağıda açıklanmaktadır. Gres yağlarının akış karakteristiğine bağlı olarak NLGI sınıfları, hava koşullarına ve çevre sıcaklıklarına uygun olarak değiştirilmelidir.

<b>NLGI 00</b>	yağlar için çalışma sıcaklıkları	-30°C ile -10°C arasında olmalıdır.
<b>NLGI 0</b>	yağlar için çalışma sıcaklıkları	-10°C ile 0°C arasında olmalıdır.
<b>NLGI 1</b>	yağlar için çalışma sıcaklıkları	0°C ile 10°C arasında olmalıdır.
<b>NLGI 2</b>	yağlar için çalışma sıcaklıkları	10°C ile 30°C arasında olmalıdır.



**Pompada kullanılacak olan yağ kesinlikle temiz olmalı ve dolum sırasında içerisine yabancı madde karışması engellenmelidir.**



**Kullanılacak yağ mutlaka lityum bazlı ve EP katkılı olmalıdır.**

Gres yağlarının yüksek basınca dayanıklı olması önemlidir. Otomatik merkezi yağlama sistemleri ile birlikte, pompaların içerisinde kullanılması gereken yağların mutlaka bu özelliği taşıdığına dikkat ediniz.



**Yağların çevreye zarar verecek içeriklere sahip olduğu unutulmamalıdır. Yağların taşınmasında, saklanmasında ve kullanımında gerekli güvenlik ve çevre koruma şartlarına mutlaka uyulması gerekmektedir.**



**Kauçuk katkılı gresler yağlama sistemi içerisinde kullanılmaz.  
Grafitli gres çeşitleri yağlama sistemi içerisinde kullanılmaz.**



## YAĞLAR İLE İLGİLİ AÇIKLAMALAR



**Gres yağlarının, farklı ısı dereceleri altında penetrasyon özelliklerinin değiştiği unutulmamalıdır.**

Hatların çevresindeki sıcaklık göz önüne alınarak, sistemde kullanılacak yağın mutlaka çevre sıcaklıklarına uygun özellikler taşıdığına emin olunuz. Gerektiği durumlarda yüksek ısı seviyelerine dayanıklı yağlar kullanınız.

Aşağıdaki basınç kayıp tablosu gres yağının 1m mesafede kaybettiği basıncı, pompaların deplasman miktarına, sıcaklığa ve NLGI sınıfına göre bar. cinsinden göstermektedir.

Boru iç çapı	Yağ sınıfı	Pompa elemanı deplasmanı 5 cm <sup>3</sup> / dakika				
		-10°C	0°C	10°C	20°C	30°C
Ø6 x 1 (Ø4mm)	NLGI 0	6,6	3,48	1,92	1,08	0,66
	NLGI 1	11	5,8	3,2	1,8	1,1
	NLGI 2	17,6	9,28	5,12	2,88	1,76
Ø8 x 1 (Ø6mm)	NLGI 0	3,48	1,8	0,96	0,54	0,33
	NLGI 1	5,8	3	1,6	0,9	0,55
	NLGI 2	9,28	4,8	2,56	1,44	0,88
Ø10 x 1 (Ø8mm)	NLGI 0	1,8	0,9	0,48	0,264	0,156
	NLGI 1	3	1,5	0,8	0,44	0,26
	NLGI 2	4,8	2,4	1,28	0,704	0,416
Ø12 x 1 (Ø10mm)	NLGI 0	1,2	0,54	0,3	0,156	0,09
	NLGI 1	2	0,9	0,5	0,26	0,16
	NLGI 2	3,2	1,44	0,8	0,42	0,26
R 1/2 (Ø15,75mm)	NLGI 0	0,54	0,24	0,12	-	-
	NLGI 1	0,9	0,4	0,2	-	-
	NLGI 2	1,44	0,64	0,32	-	-
R 3/4 (Ø21,25mm)	NLGI 0					
	NLGI 1					
	NLGI 2					
R 1 (Ø27mm)	NLGI 0					
	NLGI 1					
	NLGI 2					

## SERVİS İSTASYONU

**ALLFETT MEKANİK VE ELEKTRONİK SİSTEMLER SAN. VE TİC. LTD. ŞTİ.**

Topçular Mahallesi, Topçular Caddesi No:1/1 - Eyüp / İstanbul

Telefon : 0 212 501 32 01 (PBX)

Fax : 0 212 501 33 37

www.allfett.net

info@allfett.net

## KARTUŞ DEĞİŞTİRME TALİMATI

ALL- 6 elektrikli gres pompaları, kolay dolum imkanı sunmak amacı ile gres kartuşlarını hazne olarak kullanmaktadır. Bu kartuşların değiştirilmesi sırasında pompanın hava yapmadan çalışmaya tekrar devam edebilmesi için aşağıdaki yönergeleri dikkate alınız.



**Pompanın düzgün olarak çalışmaya devam edebilmesi için, kartuş içerisindeki yağın tam olarak bitmeden yenisi ile değiştirilmesi gerekmektedir. Yağ bitmiş halde pompa çalıştırılmaya devam edilirse sistem hava yapacaktır.**

### KARTUŞ PİSTONU İTİCİ YAY SİSTEMİ

ALL- 6 dolum kartuşları içerisinde, yağın dışarı gönderimini kolaylaştıran bir yay mekanizması bulunmaktadır. Bu mekanizma demonte olarak (**Şekil -1**) paketlenir ve gönderilir.



**Dolu gres kartuşları, içerisinde yay sistemi olmadan saklanmalıdır. Yay sistemi, kartuş değişiminden sonra, dolu kartuş pompaya takıldıktan sonra kartuşa takılmalıdır.**

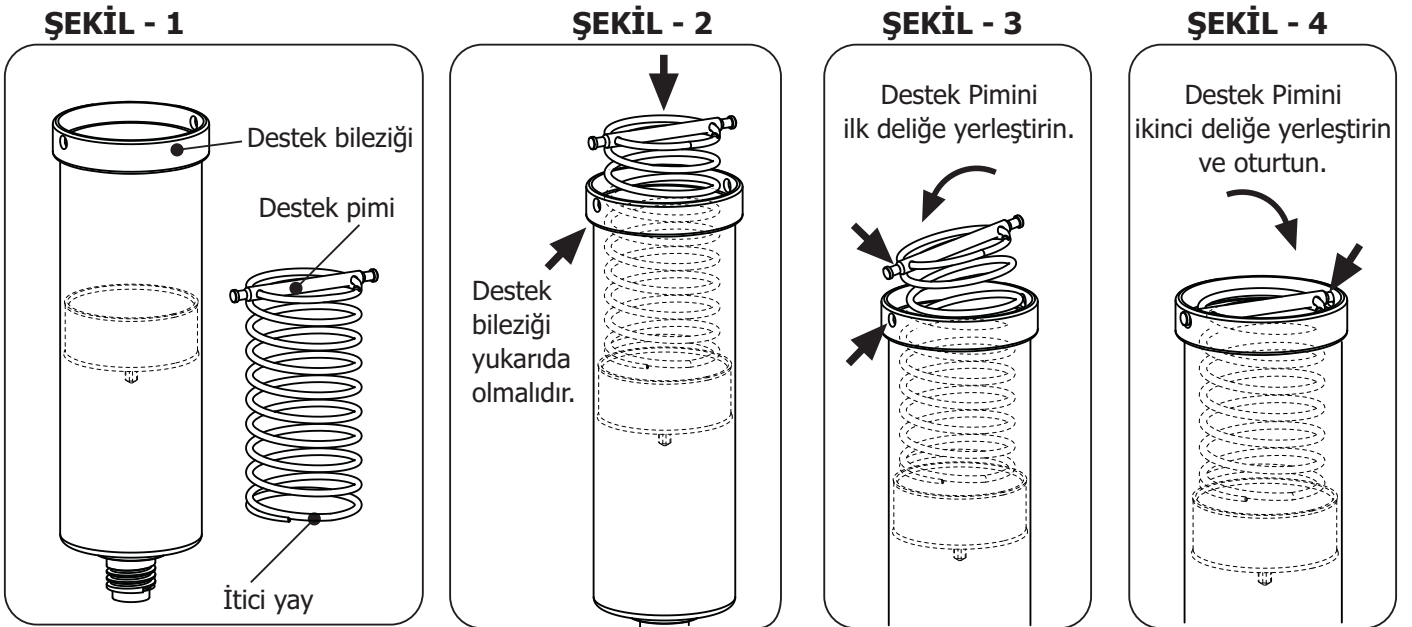

### KARTUŞ DEĞİŞTİRME ADIMLARI

1. Boş kartuşu pompadan çıkartın.
2. Yeni kartuşu, yay mekanizması olmadan pompaya 1,5 tur çevirerek takın. (Tam olarak sıkmayın, gevşek kalmalıdır.)
3. İtici yay sistemini **Şekil -2** ile gösterildiği gibi kartuş içine koyun. Destek bileziğinin şemada gösterildiği gibi yukarıda olduğundan emin olun.
4. Destek pimini **Şekil - 3** ile gösterildiği gibi destek pimini ilk önce tek taraftaki pim yuvasına takın.
5. Daha sonra destek pimi diğer ucunu da diğer pim yuvasına takın. Destek pimi ucundaki kanallar **Şekil - 5** içinde **A** ve **B** kartuşa yerleşmelidir. Yayın **C** ve **D** boşlukları içerisinde olduğuna emin olun.
6. Kartuş ile pompa bağlantısı arasında gevşek olarak bırakılmış kısımdan hava tahliyesi olacak ve yağ bu boşluğa dolacaktır. Az bir miktar yağ görüldükten sonra kartuşu sıkıca monte edin. Pompa kullanıma hazır durumdadır.

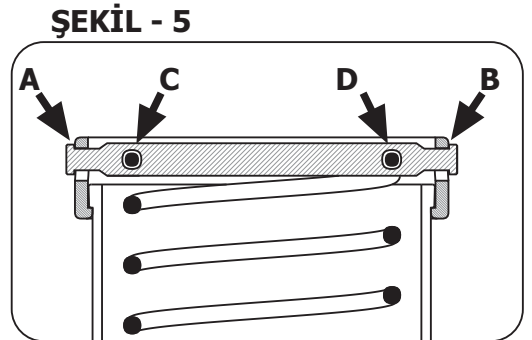

## ELEKTRİK BAĞLANTI ŞEMALARI

ALL - 6 Pompa elektrik soketi bağlantıları aşağıda gösterilen şema uyarınca yapılmalıdır. Bu sayfada gösterilen şemalar, ALL-6 pompa motor muhafazası üstünde bulunmakta olan elektrik bağlantı soketi kullanılarak yapılmalıdır.

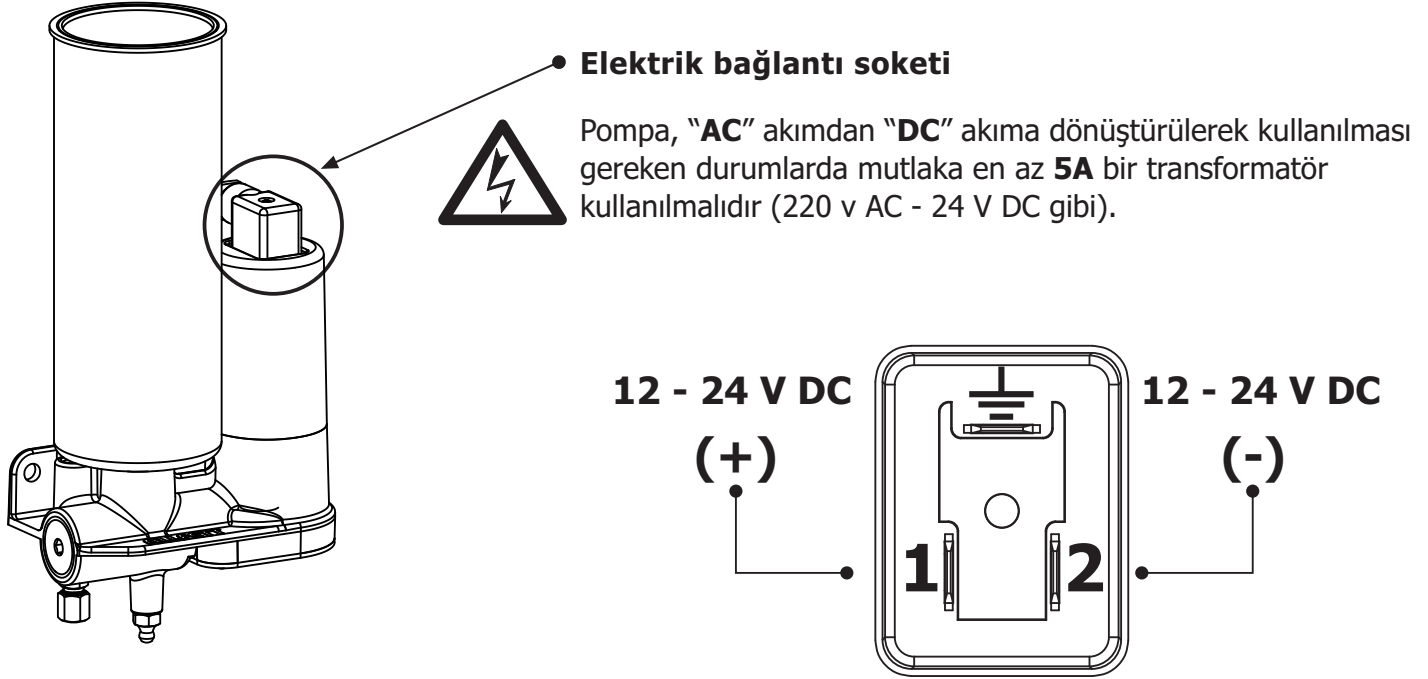

ALL - 6 Pompa elektrik soketi bağlantılarının yapılması esnasında (+) ve (-) kutupların doğru olarak bağlanmış olması gerekmektedir. Bağlantının doğru yapıp yapılmadığı, motor muhafazası üzerinde bulunan ikaz ledi ile kontrol edilebilir.



## KULLANIMDA UYULMASI GEREKEN KURALLAR VE GARANTİ KAPSAMI

1. Ürünün müşteriye tesliminden sonraki yükleme, boşaltma ve taşıma sırasında oluşan hasarlar GARANTİ KAPSAMI DIŞINDA kalır.
2. Pompalar, yağlama amaçlı olarak üretilmiştir ve 2 saat üzerinde sürekli çalışmaya müsait değildir. Pompanın sürekli olarak maksimum basınç üretilirerek kullanımı sisteme zarar verir. Bu nedenle oluşan hasarlar GARANTİ KAPSAMI DIŞINDA kalır.
3. Pompanın yıkanması veya tazyikli suya maruz bırakılması sakıncalıdır. Bu sebeple meydana gelen hasarlar GARANTİ KAPSAMI DIŞINDA kalır.
4. Pompa kartuşu, yağ seviyesinin dışarıdan rahatça görülebilmesi için yarı şeffaf malzemedir yapılmıştır. Bu sebeple pompanın boyanması, yağ seviyesinin göz ile takip edildiği durumlarda sakıncalıdır. Boyanmış parçalar GARANTİ KAPSAMI DIŞINDA kalır.
5. Pompa elektrik motoru tahriklidir. Pompanın genel özelliklerinde belirtilmiş olan çalışma gerilimine uygun bir kaynaktan beslenmesi ve elektrik bağlantılarının doğru şekilde yapılmış olması gerekmektedir. Pompa motor muhafazası üzerindeki led ışığı yeşil renkte yanmalıdır.
7. Voltaj dalgalanması, hatalı elektrik tesisatı, ürünün tanımında belirtilmiş olan voltajdan farklı voltajda kullanma nedenlerinden meydana gelebilecek hasar ve arızalar GARANTİ KAPSAMI DIŞINDA kalır.
8. Pompa içerisinde kullanılacak olan gres yağının öncelikle, pompanın genel özelliklerinde belirtilmiş olan gres sınıfına (NLGI) uygun olduğunu kontrol ediniz.
9. Yağ mutlaka lityum bazlı ve EP katkılı olmalıdır. Pompalar NLGI 0,1,2,3 yağlarını basabilecek özellikte imal edilmiştir, soğuk havalarda NLGI 0 veya NLGI 1, sıcak havalarda NLGI 2, sınıfı yağ kullanılmalıdır.
10. ALL-6 Serisi pompalar ile kauçuk bazlı gresler kullanılmaz
11. Pompada kullanılacak olan yağ kesinlikle temiz olmalı ve dolum sırasında içerisine yabancı madde karışması engellenmelidir.
12. Pompa kartuşunun doldurularak tekrar kullanılacağı durumlarda, kartuş içerisindeki yağın tamamen bitmeden dolumu yapılmalıdır. Kartuşun yeniden dolum işlemi, mutlaka pompa gövdesi üzerinde bulunan gresörlükten yapılması gerekmektedir.
13. Kartuş dolumunu yapmak için, kartuş pistonu çıkartılmamalıdır ve bu şekilde kartuşa üstten yağ dolumu yapılmamalıdır. Yağın viskozitesine bağlı olarak içerisinde hava kalabilir ve yabancı maddeler yağa karışabilir.
14. Dolum sırasında yağa karışan pislik ve yabancı maddeler pompa, pompa elemanı ve dağıtıcılar üzerinde hasara neden olur. Bu şekilde oluşmuş hasar GARANTİ KAPSAMI DIŞINDA kalır. Dolumun mutlaka temiz gres yağı kullanılarak gresörlük ile yapılması gerekmektedir.

## KULLANIMDA UYULMASI GEREKEN KURALLAR VE GARANTİ KAPSAMI

- 16.** Pompanın çalışması esnasında herhangi bir bölümünün veya parçasının sökülmesi yada gevşetilmesi sakıncalıdır. Pompa haznesi kesinlikle üst kapak açılarak el ile doldurulmamalıdır. Bu nedenle oluşan hasarlar GARANTİ KAPSAMI DIŞINDA kalır.
- 17.** Otomatik Merkezi yağlama Sistemlerinin bir diğer amacı, çevreye karşı meydana gelebilecek olan zararların en aza indirilebilmesidir. Bu sebeple pompa ile kullanılacak olan yağın dolumu sırasında çevreye vereceği zarar göz önünde bulundurularak, dolumun seyyar gres pompaları veya el pompaları ile yapılması önerilir.
- 18.** Pompanın yetkili servis dışında onarımı esnasında meydana gelen hasarlar GARANTİ KAPSAMI DIŞINDA kalır. POMPA BAKIM TALİMATI ve POMPA ELEMANI BAKIM TALİMATI içerisindeki onarım koşulları haricinde, mutlaka Teknik Servise danışılmalı veya onarım işlemi Teknik Servis elemanlarına bırakılmalıdır.
- 19.** Yukarıda belirtilmiş olan durumlar sebebi ile ALLFETT Sistemlerinin bağlı olduğu makine veya araçlarda meydana gelecek hasarlardan, ALLFETT Mekanik ve Elektronik Sistemler SAN. TİC. LTD. ŞTİ ve ALLFETT Pazarlama ve Dış Ticaret LTD. ŞTİ. Sorumlu tutulamaz.

## KALİTE YÖNETİM SİSTEMİ



Bu ürün Bureau Veritas tarafından ISO 9001:2008 standardına uygunluğu belgelendirilmiş Kalite Yönetim Sistemlerine sahip ALLFETT Mekanik ve Elektronik Sistemler San. Tic. Ltd. Şti kuruluşu tarafından üretilmiştir.

## POMPA BAKIM TALİMATI

### 1. Pompa Çalışmıyor :

- a. Pompanın elektrik bağlantıları gevşemiş veya kopmuş olabilir. Sistemin elektrik kablo ve bağlantılarını kontrol ediniz.
- b. Pompaya DC Voltajdan farklı bir elektrik akımı verilmiş olabilir. Lütfen pompaya ürün etiketi üzerinde işaretlenmiş olan "12 V DC" ya da "24 V DC" voltajında elektrik bağlantısı yapın.
- c. Pompaya verilen elektrik "AC" akımdan "DC" akıma transformatör ile dönüştürülerek kullanılıyorsa;  
 Transformatörün mutlaka en az 5A olması gerekmektedir.
- d. Pompa bir elektronik kontrol ünitesi ile birlikte kullanılmakta ise ;

Kontrol kartı bekleme süresinde olabilir. Yağlama süresinin başlamasını bekleyiniz.

Elektronik kontrol kartı bekleme süresinde istenirse **ADDITIONAL CYCLE** butonuna basarak 1 periyot yağlama sağlanır.

### 2. Pompa Çalışıyor fakat yağ sevk etmiyor :

- a. Kartuş içerisindeki yağ bitmiş olabilir. Lütfen 12. sayfada bulunan **KARTUŞ DEĞİŞTİRME VE DOLUM TALİMATI** bölümündeki uyarılar ve maddeleri uygulayınız.
- b. Pompa elektrik soketinde (+) ve (-) kutupları yanlış veya ters bağlanmış olabilir. Pompa motor muhafazası üzerindeki ikaz ledini kontrol edin. Led kırmızı renkte yanıyor ise (+) ve (-) bağlantıları terstir. Bağlantı doğru olduğunda ikaz ledi yeşil renkte yanacaktır.

Pompa ile kullanılmak istenen yağ uygun olmayan bir viskozite değerine sahip olabilir ;

Pompa ile kullanılmak istenen yağın, kılavuzun 7. sayfası dahilinde açıklanmış olan yağ özelliklerine uygun olduğunu kontrol ediniz.



**Ürünlere müdahale mutlaka yetkili ve iyi eğitilmiş personel tarafından yapılmalıdır. Gerekli bakım işlemlerini yapmadan önce personel elektriği kesmeli ve pompa üzerindeki basıncı düşürmelidir.**

## SERVİS İSTASYONU

**ALLFETT MEKANİK VE ELEKTRONİK SİSTEMLER SAN. VE TİC. LTD. ŞTİ.**

Topçular Mahallesi, Topçular Caddesi No:1/1 - Eyüp / İstanbul

Telefon : 0 212 501 32 01 (PBX)

www.allfett.net

Fax : 0 212 501 33 37

info@allfett.net

## ÜRÜN SİPARİŞ BİLGİLERİ

### Ürün Adı - Açıklaması

ALL- 6 pompa - 12 V DC - NLGI 2  
ALL- 6 pompa - 24 V DC - NLGI 2

### Sipariş Numarası

**10 12 06 A5**  
**10 24 06 A5**

## OPSİYONEL EKİPMAN - YEDEK PARÇA SİPARİŞ BİLGİLERİ

### Ürün Adı - Açıklaması

Gres Kartuşu - 675 Gr. - Boş  
Gres Kartuşu - 350 Gr. - Boş  
Gres Kartuşu - 675 Gr. - NLGI 2  
Gres Kartuşu - 350 Gr. - NLGI 2

### Sipariş Numarası

**GR 00 01 BE**  
**GR 00 02 BE**  
**GR 67 50 02**  
**GR 35 00 02**

## SATIŞ

### ALLFETT PAZARLAMA VE DIŞ TİCARET LTD. ŞTİ.

Topçular Mahallesi, Topçular Caddesi No:1/1 - Eyüp / İstanbul  
Telefon: 0 212 501 32 01 (PBX) [www.allfett.net](http://www.allfett.net)  
Fax : 0 212 501 33 37 [info@allfett.net](mailto:info@allfett.net)

## **TAŞIMA VE NAKLİYE SIRASINDA DİKKAT EDİLECEK HUSUSLAR**

---

Tüm ALLFETT sistemleri taşıma esnasında meydana gelebilecek zararları en aza indirmek için destek malzemeleri ile paketlenmektedir. Ancak taşıma sırasında zarar verici etkenlerden uzak tutulmalıdır. Ürün paketlerinin taşınması, elektronik ve mekanik aksamın zarar görmesi göz önüne alınarak dikkatlice yapılmalıdır.

## **KULLANIM SIRASINDA İNSAN VE ÇEVRE SAĞLIĞINA TEHLİKELİ VEYA ZARARLI OLABİLECEK DURUMLARA İLİŞKİN UYARILAR**

---

Tüm ALLFETT ürünleri, ilgili güvenlik direktiflerine uygun olarak üretilmektedir. Kullanım esnasında insan sağlığı için çevre için herhangi bir risk bulunmamaktadır. Buna rağmen yanlış kullanıma bağlı olarak olası tehlikeli durumlar, yaralanmalar ya da ekipman üzerinde hasar meydana gelebilir. Sorunsuz bir kullanım ve olası tehlikeleri önleyebilmek için bu tanıtma ve kullanma kılavuzunun tamamını dikkatlice okuyunuz.



**T.C. SANAYİ VE TİCARET BAKANLIĞI**

Bu belgenin kullanılmasında; 4077 sayılı Tüketicinin Korunması Hakkında Kanun ve bu Kanun'a dayanılarak yürürlüğe konulan Garanti Belgesi Uygulama Esaslarına Dair Yönetmelik uyarınca, T.C. Sanayi ve Ticaret Bakanlığı Tüketicinin ve Rekabetin Korunması Genel Müdürlüğü tarafından izin verilmiştir.

**İMALATÇI FİRMANIN**

ÜNVANI : ALLFETT Mekanik ve Elektronik Sistemler  
San. ve Tic. Ltd. Şti.  
MERKEZ ADRESİ : Yeni Eyup Bulvarı, Topcular Cad. Set Ustu, No:1 Demirkapı-  
Rami / İstanbul  
TELEFONU : 0212 501 32 01 (PBX)  
FAKSI : 0212 501 33 37

**FİRMA YETKİLİSİNİN**

İMZASI - KAŞESİ :

**MALIN**

CİNSİ : Elektrikli gres pompası  
MARKASI : ALLFETT  
MODELİ : ALL-6   
BANDROL VE SERİ NO : .....  
TESLİM TARİHİ VE YERİ : .....  
GARANTİ SÜRESİ : 2 YIL  
AZAMI TAMİR SÜRESİ : 30 iş günü

**SATICI FİRMANIN**

ÜNVANI : .....  
MERKEZ ADRESİ : .....  
TELEFONU : .....  
FAKSI : .....  
FATURA TARİH ve NO : .....

## GARANTİ ŞARTLARI

1. Garanti süresi, malın tesliminden itibaren başlar ve 2 yıldır.
2. Malın bütün parçaları dahil olmak üzere tamamı Firmamızın garantisi kapsamındadır.
3. Malın garanti süresi içerisinde arızalanması durumunda, tamirde geçen süre garanti süresine eklenir. Malın tamir süresi en fazla 30 iş günüdür. Bu süre, mala ilişkin arızanın servis istasyonuna, servis istasyonunun olmaması durumunda, malın satıcısı, bayii, acentası, temsilciliği, ithalatçısı veya imalatçısı - üreticisinden birisine bildirim tarihinden itibaren başlar. Malın arızasının 15 iş günü içerisinde giderilememesi halinde imalatçı - üretici veya ithalatçı malın tamiri tamamlanıncaya kadar, benzer özelliklere sahip başka bir malı tüketicinin kullanımına tahsis etmek zorundadır.
4. Malın garanti süresi içerisinde gerek malzeme ve işçilik, gerekse montaj hatalarından dolayı arızalanması halinde, işçilik masrafı, değiştirilen parça bedeli ya da başka herhangi bir ad altında hiçbir ücret talep etmeksizin tamiri yapılacaktır.
5. Tüketicinin onarım hakkını kullanmasına rağmen malın;
  - Tüketicie teslim edildiği tarihten itibaren, belirlenen garanti süresi içinde kalmak kaydıyla, bir yıl içerisinde; aynı arızanın ikiden fazla tekrarlanması veya farklı arızaların dörtten fazla meydana gelmesi veya belirlenen garanti süresi içerisinde farklı arızaların toplamının altıdan fazla olması unsurlarının yanı sıra, bu arızaların maldan yararlanamamayı sürekli kılması,
  - Tamiri için gereken azami sürenin aşılması,
  - Firmanın servis istasyonunun, servis istasyonunun mevcut olmaması halinde sırasıyla satıcısı, bayii, acentası, temsilciliği, ithalatçısı veya imalatçısı - üreticisinden birisinin düzenleyeceği raporla arızanın tamirinin mümkün bulunmadığının belirlenmesi, durumlarında, tüketici malın ücretsiz değiştirilmesini, bedel iadesi veya ayıp oranında bedel indirimi talep edebilir.
6. Malın kullanma kılavuzunda yer alan unsurlara aykırı kullanılmasından kaynaklanan arızalar garanti kapsamı dışındadır.
7. Garanti Belgesi ile ilgili olarak çıkabilecek sorunlar için Sanayi ve Ticaret Bakanlığı Tüketicinin ve Rekabetin Korunması Genel Müdürlüğü'ne başvurulabilir.



**Servis hizmet süresi en fazla 30 iş günüdür. Servis süresini müteakiben 90 takvim günü içinde teslim alınmayan ürünlerden firmamız sorumlu değildir.**





**ALLFETT MEKANİK VE ELEKTRONİK SİSTEMLER  
SAN. VE TİC. LTD. ŞTİ.**

Topçular Mahallesi, Topçular Caddesi No:1/1 - Eyüp / İstanbul  
Telefon : 0 212 501 32 01 (PBX) [www.allfett.net](http://www.allfett.net)  
Fax : 0 212 501 33 37 [info@allfett.net](mailto:info@allfett.net)